

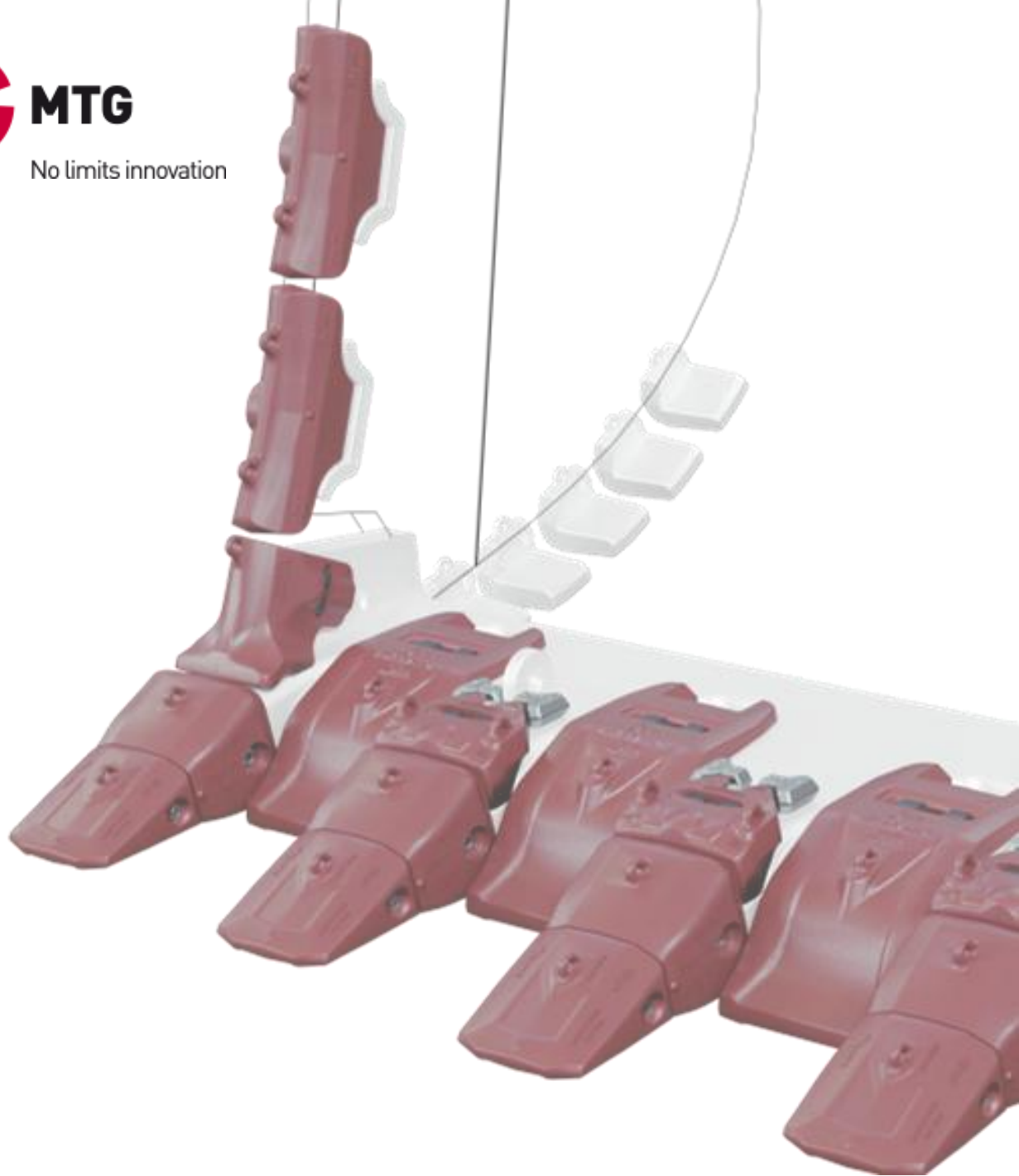

MTG

No limits innovation



INS.2.4.2

Adaptador intermediário TWINMET retrofit MT octogonal

Procedimentos de instalação

AVISO LEGAL

© MTG, todos os direitos reservados

As marcas identificadas com um asterisco não pertencem à METALOGENIA S.A. e esta organização refere-se aos mesmos apenas para identificar o destino dos seus produtos, não existindo qualquer relação entre a METALOGENIA S.A. e os donos legítimos de tais marcas.

Copyright: É estritamente proibido que qualquer pessoa não pertencente à MTG distribua a totalidade ou qualquer parte do material apresentado neste documento a menos que a mesma possua autorização para esse efeito.

Responsabilidade: Para garantir a correta utilização e manuseio dos produtos MTG sem risco, leia as instruções de serviço correspondentes apresentadas no site da MTG. A MTG não se responsabilizará por danos, perdas, lesões ou mortes resultantes do uso incorreto ou não cumprimento do disposto neste guia. De igual modo, a MTG não se responsabilizará por danos causados devido a instalação ou manuseio mal feito dos seus produtos. A MTG exime-se de qualquer responsabilidade pelas recomendações relacionadas com o uso ou o manuseio dos produtos da MTG apresentados em documentos que não tenham sido expressamente autorizados pela MTG.

A MTG é a única empresa proprietária legítima das marcas registradas que identificam seus produtos. As marcas registradas e/ou desenhos marcados com um asterisco (*) não são de propriedade da MTG e são mencionados e/ou mostrados com o único propósito de identificar o destino dos produtos MTG.

1. SEGURANÇA

As práticas descritas neste manual servirão como diretrizes para realizar as atividades de forma segura, porém as práticas locais e atuais de segurança devem ser respeitadas e aplicadas.

A sua segurança e a segurança de terceiros é o resultado de colocar em prática o seu conhecimento dos procedimentos operacionais de forma correta.

Atenção, ao realizar os serviços descritos nestas instruções, trabalhe sempre com segurança e utilize os equipamentos de proteção individual (EPI) necessários para minimizar ou evitar lesões. Sempre utilize:



Para evitar lesões nos olhos, sempre utilize óculos de segurança ou máscara de proteção facial ao usar qualquer equipamento de impacto, como martelo, marreta ou similares. Quando o equipamento ou ferramenta está sob pressão ou quando objetos são atingidos por impacto, lascas ou outros detritos podem ser projetados. Caso necessário a utilização de ferramentas de impacto, certifique-se que terceiros estejam fora da área de risco e/ou utilizando os EPIs adequados. Utilize sempre proteção ocular, proteção auricular e luvas, conforme os padrões ANSI Z87.1 e OSHA ou conforme as regras locais de segurança.

Ëar objetos pesados podem causar ferimentos graves ou fatais. NUNCA EXCEDA a capacidade máxima nominal de dispositivos de içamento e amarração de carga. Fique fora da área sob carga suspensa.

Certifique-se de que os dispositivos de içamento e amarração de carga não estejam danificados e que a carga esteja sempre equilibrada/distribuída.



MOITÃO DE IÇAMENTO

2. PROCEDIMENTO DE INSTALAÇÃO

- 2.1** Insira o pino pelo seu lado de menor dimensão (mais estreito), empurrando-o para dentro do seu furo de montagem no nariz, por qualquer um dos dois lados. Certifique-se de que os dois parafusos do pino estejam retraídos.

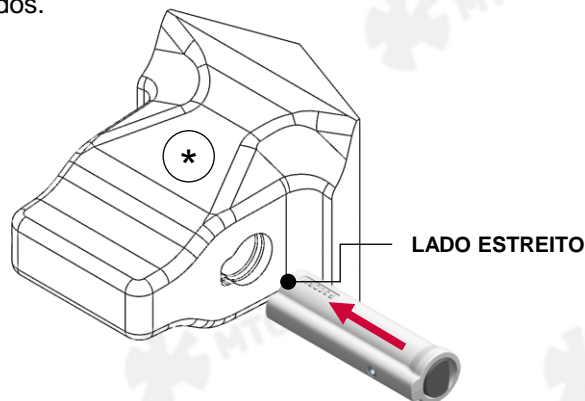

- 2.2** Monte o adaptador intermediário no nariz do lábio. Se necessário utilize um recurso auxiliar de içamento.

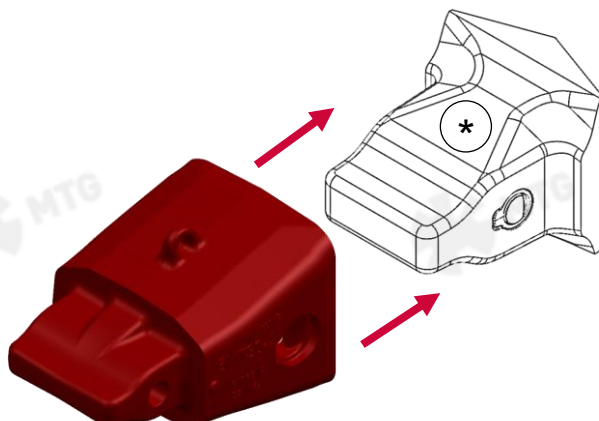

- 2.3** Estenda os parafusos girando-os no sentido horário com uma chave allen de 14 mm (9/16") para pinos tamanho 30 ou chave allen 19 mm (3/4") para pinos tamanho 45. O movimento de rotação do parafuso fará sobressair o ferrolho (extensão do pino) de um dos lados e quando atingir a sua extensão máxima, o do lado oposto começará a sobressair.

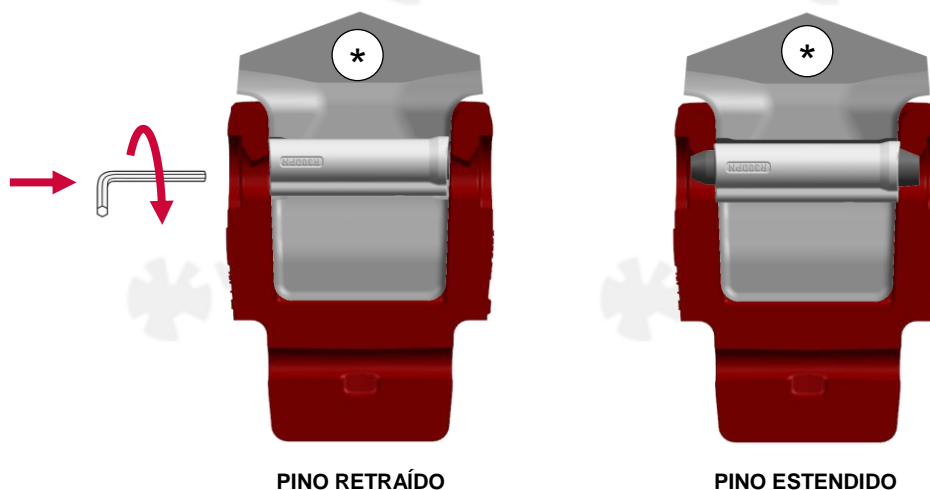

3. PROCEDIMENTO DE REMOÇÃO

- 3.1** Retraia os parafusos girando-os no sentido anti-horário com uma chave allen de 14 mm (9/16") para pinos tamanho 30 ou chave allen 19 mm (3/4") para pinos tamanho 45. O movimento de rotação do parafuso no sentido anti-horário fará retrair o ferrolho (extensão do pino) de um dos lados e quando o mesmo estiver completamente retraído, do lado oposto começará a retrair.

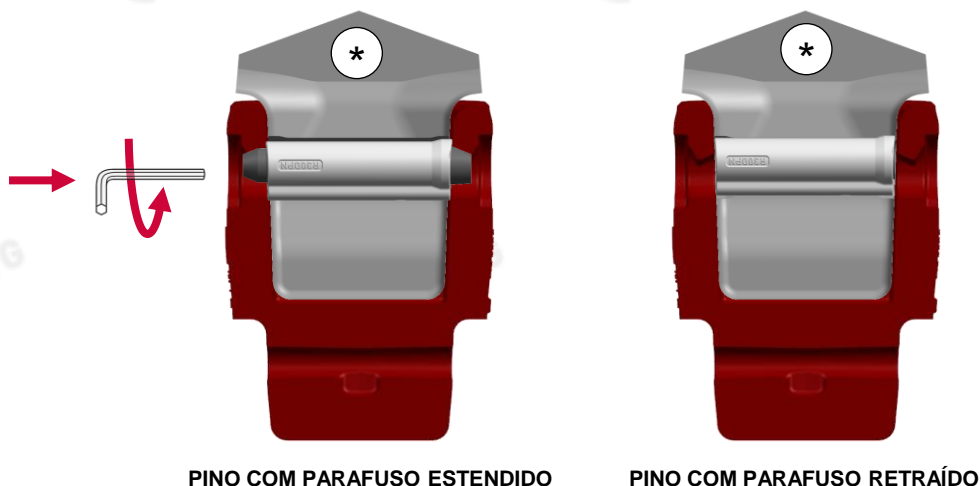

- 3.2** Remova o adaptador intermediário do nariz do lábio. Se necessário utilize um recurso auxiliar de içamento.

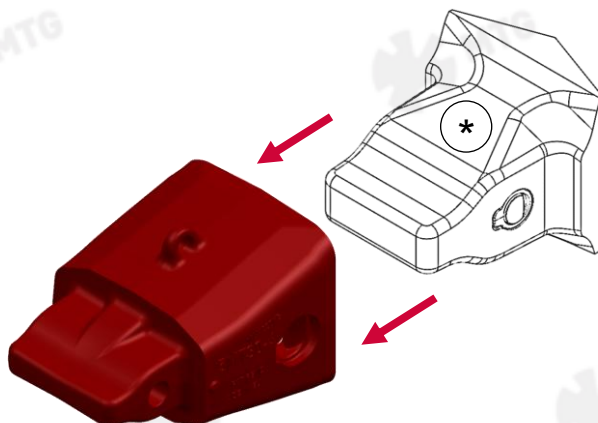

- 3.3** Remova o pino completamente e inspecione-o de formar a verificar se o mesmo se encontra apto para ser reutilizado ou se necessita ser substituído.

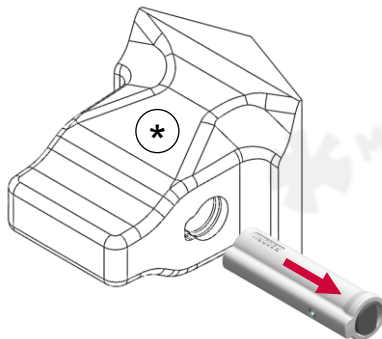



Instruções de operação

Recomendações de soldagem, bem como instruções atualizadas de montagem/desmontagem, podem ser encontradas nas páginas a seguir:

www.mtgcorp.com/manuals

Se tiver alguma dúvida, entre em contato com os Serviços Técnicos:

technical.services@mtgcorp.com



MTG HEADQUARTERS

Carrer d'Àvila, 45
08005 Barcelona (Spain)
(+34) 93 741 70 00
info@mtgcorp.com

MTG NORTH AMERICA

4740 Consulate Plaza Drive
Houston, TX 77032 (USA)
+1 (281) 872 1500
Info.na@mtgcorp.com

MTG AUSTRALIA

16 – 18 Thorpe Close
Welshpool, WA, 6106 (AUS)
+61 8 6248 6513
Info.au@mtgcorp.com