



MTG

No limits innovation



INS.1.1.1

STARMET Sistema de diente

Procedimiento de instalación

NOTA LEGAL

© MTG, todos los derechos reservados

Las marcas que se citan en este documento no son de la titularidad de METALOGENIA S.A. y esta entidad alude a las mismas con la única finalidad de identificar el destino de sus productos sin que exista vínculo alguno entre ésta y los legítimos titulares de tales marcas.

Derechos de autor: Queda terminantemente prohibida la distribución, total o parcial, del material contenido en este documento por parte de cualquier persona ajena a MTG, salvo que se le autorice.

Responsabilidad: MTG no se hace responsable de los daños, pérdidas, lesiones o muertes que pudieran derivarse de un mal uso o incumplimiento de las previsiones de este manual. MTG tampoco se hace responsable de aquellos daños que se produzcan a consecuencia de una negligente instalación o manipulación de sus productos. MTG no se hace asimismo responsable de las recomendaciones de uso o manipulación de los productos de MTG que se contengan en documentos no autorizados expresamente por MTG.

1. SEGURIDAD

Las prácticas descritas en este manual pueden ser tomadas como directrices para operar con seguridad en muchas condiciones y como suplemento a las normas de seguridad que sean vigentes y de obligado cumplimiento en su área o región.

Su seguridad y la seguridad de terceros es el resultado de poner en práctica su conocimiento de los procedimientos operacionales correctos.

Atención, cuando realice los trabajos descritos en estas instrucciones, siempre trabaje con seguridad y use los elementos de protección personal requeridos para minimizar o evitar lesiones. Siempre lleve:



**CASCO DE
SEGURIDAD**



**GAFAS DE
PROTECCIÓN**



**PROTECTOR
DE OÍDO**



**BOTAS DE
SEGURIDAD**



**GUANTES DE
PROTECCIÓN**

Para evitar lesiones en los ojos siempre uses gafas de protección o una máscara protectora cuando use cualquier equipo, martillo o herramienta similar. Cuando hay equipos bajo presión o cuando se golpean objetos, pueden salir despedidas astillas u otros residuos. Asegúrese de que nadie se lastime con los residuos que se despidan antes de aplicar presión o de golpear un objeto. Use protección ocular que cumpla con la norma ANSI Z87.1 y con las normas OSHA. Igualmente use protección auditiva y guantes.

El levantamiento de un objeto pesado puede provocar lesiones graves o mortales. NO exceda la capacidad nominal máxima de los dispositivos de levantamiento y posicionamiento: Manténgase alejado del área debajo de una carga en suspensión.



**GANCHO DE
ELLEVACIÓN**

Asegúrese de que la cadena no esté dañada y de que la carga esté equilibrada en todo momento.

2. PROCEDIMIENTO DE MONTAJE

2.1 RETENEDOR POLIURETANO

2.1.1 Insertar el retenedor, en el receso dispuesto para ello en la nariz del adaptador.

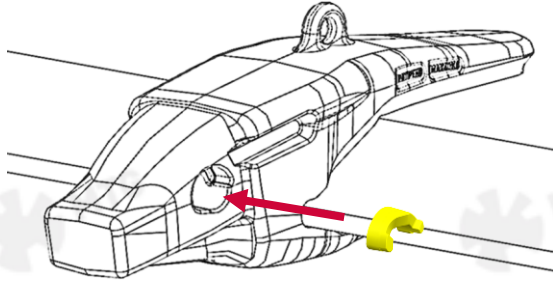

2.1.2 En caso de usar wear cap, deslizar este por las guías del adaptador.

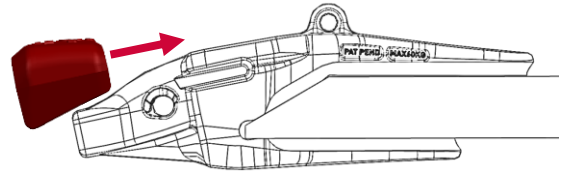

2.1.3 Insertar el diente en la nariz del adaptador.

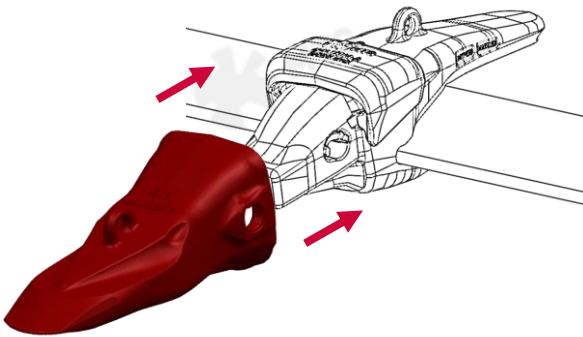

2.1.4 Insertar el pasador a mano hasta que se pare.

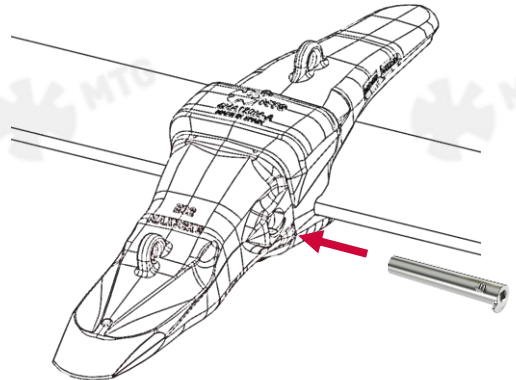

2.1.5 Girar el pasador 90° en sentido horario hasta que quede bloqueado. Seguidamente colocar el tapón.

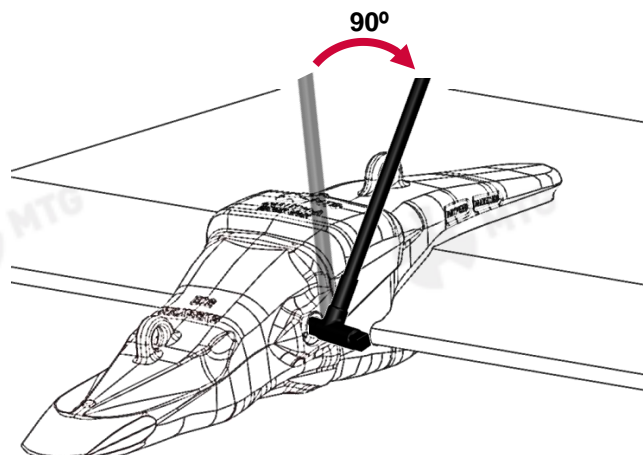

2.2 RETENEDOR METÁLICO

2.2.1 Insertar el retenedor, en el receso dispuesto para ello en la nariz del adaptador.

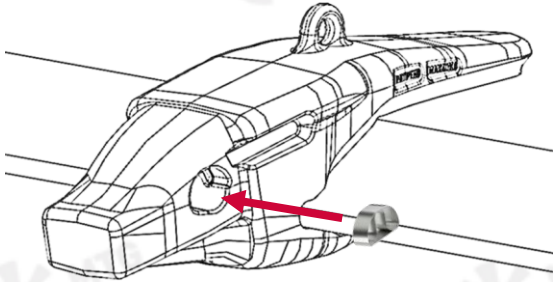

2.2.2 En caso de usar wear cap, deslizar este por las guías del adaptador.

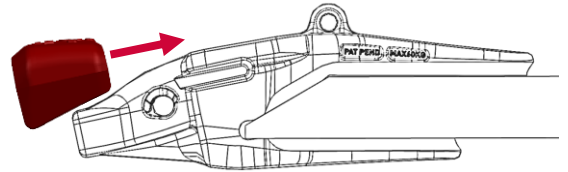

2.2.3 Insertar el diente en la nariz del adaptador.

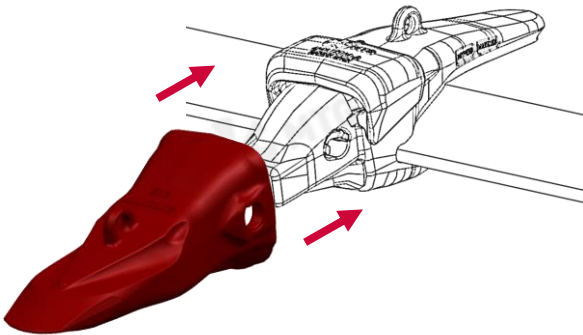

2.2.4 Apuntar el pasador contra el retenedor, alineando el chaflán del pasador contra el borde del retenedor.

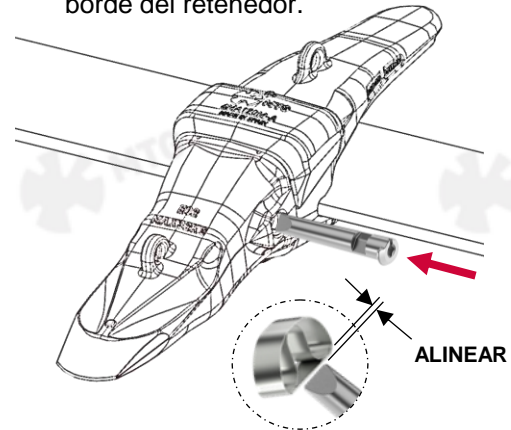

2.2.5 Introducir el pasador empujándolo y girándolo hacia atrás y hacia delante al mismo tiempo con la herramienta para facilitar su introducción.

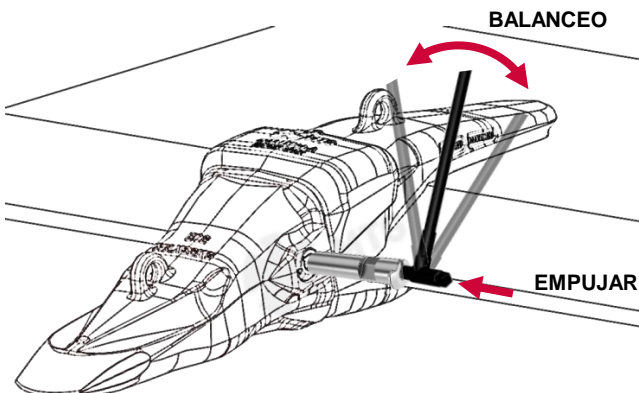

2.2.6 Una vez que el pasador está bloqueado (posición de trabajo) se debe escuchar un sonido de "Clic". Posteriormente, colocar el tapón.

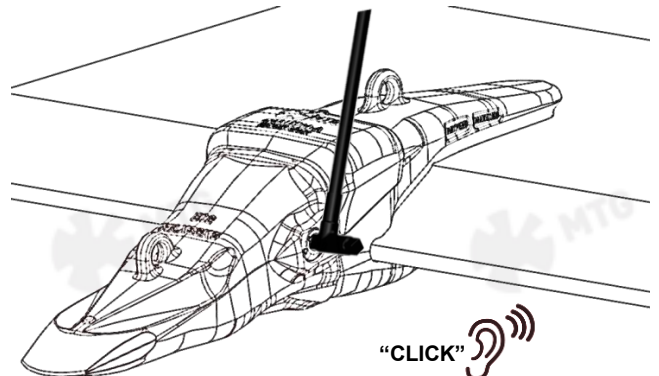

3. PROCEDIMIENTO DE DESMONTAJE (AMBOS RETENEDORES)

- 3.1** Retirar el tapón protector de su alojamiento y girar el pasador 90° en sentido antihorario con la herramienta de extracción. Si al girar se encuentran dificultades, no forzar la herramienta y proceder con varios movimientos de vaivén para romper los finos.

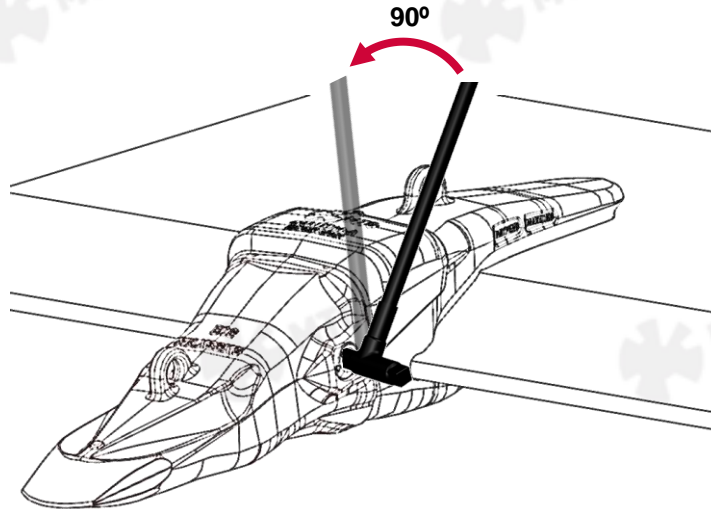

- 3.2** Retirar el pasador empujando ligeramente el lado opuesto del mismo

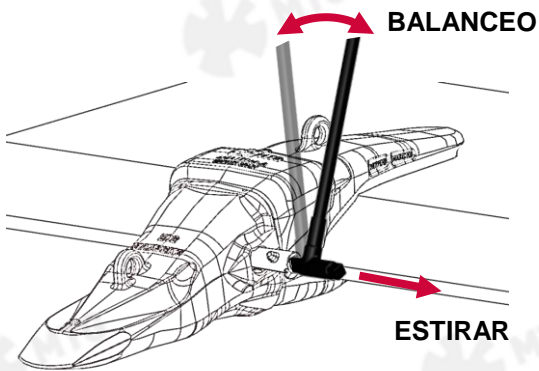

- 3.3** Extraer el diente de la nariz del adaptador.

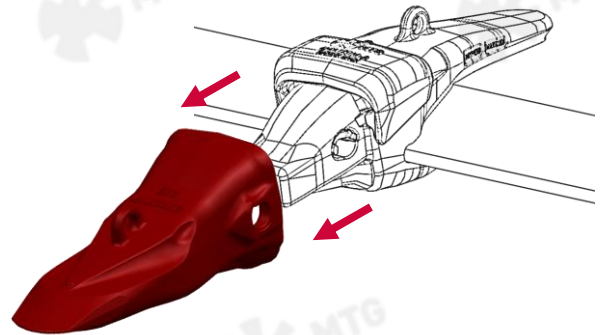

- 3.4** Verificar el estado del wear cap, si está instalado, y reemplazar si es necesario.

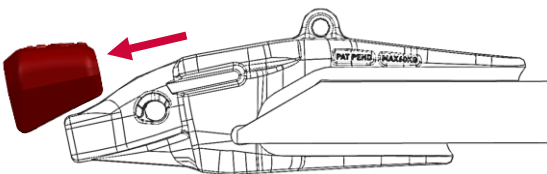

- 3.5** Extraer el retenedor de su alojamiento y cambiarlo por uno nuevo.

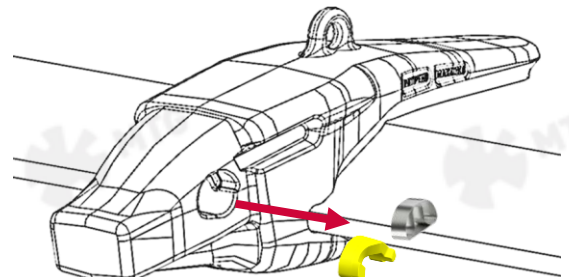



Instrucciones de servicio

Las recomendaciones de soldadura así como las instrucciones de montaje/desmontaje actualizadas pueden consultarse en:

www.mtgcorp.com/manuals

En caso de duda, póngase en contacto con Technical Services:

technical.services@mtgcorp.com



MTG HEADQUARTERS

Carrer d'Àvila, 45
08005 Barcelona (Spain)
(+34) 93 741 70 00
info@mtgcorp.com

MTG NORTH AMERICA

4740 Consulate Plaza Drive
Houston, TX 77032 (USA)
+1 (281) 872 1500
Info.na@mtgcorp.com

MTG AUSTRALIA

16 – 18 Thorpe Close
Welshpool, WA, 6106 (AUS)
+61 8 6248 6513
Info.au@mtgcorp.com